

SECTION A-A

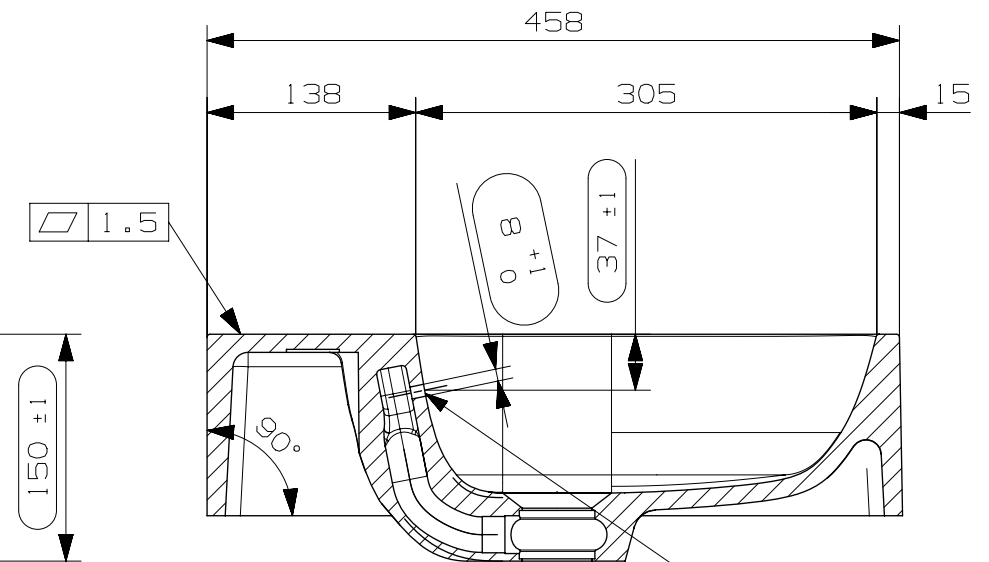

SECTION B-B

FINITO A VISTA
(NO GHIERA)

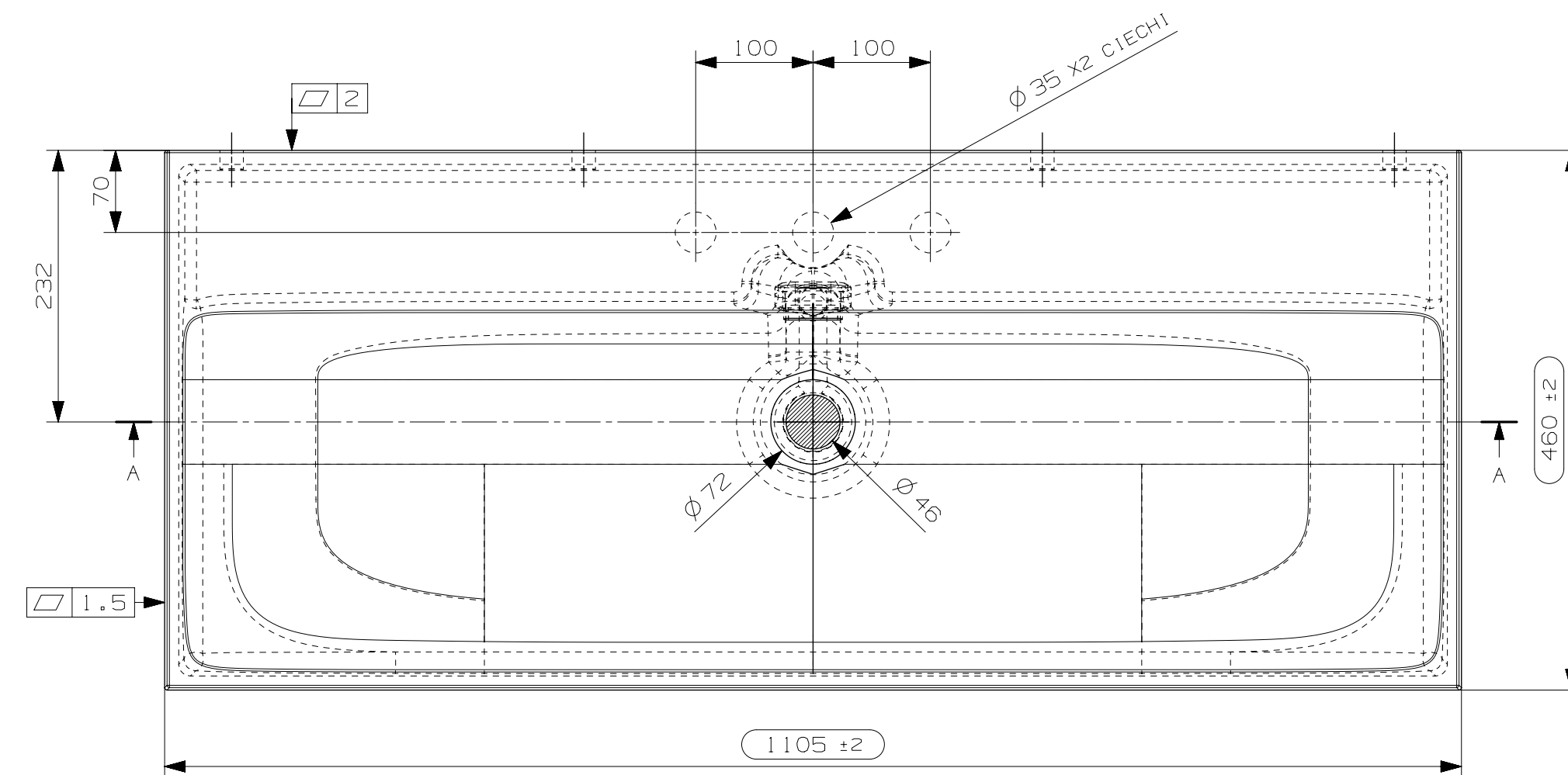

PER FINITURA LUCIDA:
(FOTOCO.) N.1 FOGLIO CURA E MANUTENZIONE
MINERALMARMO-CERAMILUX

PER FINITURA OPACA:
(FOTOCO.) N.1 FOGLIO CURA E MANUTENZIONE
MINERALSOLID-CERAMILUX OPACO

(2720595) N° 1 PIPETTA LAVANDINO
(2720594) N° 1 SCAR. LAVELLO MOD. NICOS INT.
(2720598) 0,3 MT. TUBO FLESS. PER SCAR. LAVELLO

N°	DATA/Date	FIRMA/drawn by	DESCRIZIONE REVISIONE/Revision description
I			

NOTE/Notes	N° STAMPO/Mould Number	
.....	M07743A	
.....	Prog. 15-091	
.....	PESO NETTO/Weight	
.....	24,5 Kg.	
.....	DATA REV.0/Date Rev.0	
.....	30/10/2015	
CLIENTE/Client	MODELLO/Model	EMESSO/Drawn by
NICOS INT.	LYDIA 46	S. SANTAROSSA
DENOMINAZIONE/Product Name	VERIFICATO/Checked by	
LAVABO 110 S/F	A. MANIAGO	
TUTTE LE QUOTE E TOLLERANZE INDICATE IN QUESTO DISEGNO SI RIFERISCONO A MISURAZIONI EFFETTUATE AD UNA TEMPERATURA DEL MANUFATTO DI 20°C +/-5°C.	PROIEZIONE/Projection	
All the dimensions and the tolerances of this drawing are referred to measurements taken with a temperature of the piece of 20°C +/-5°C.		